

Tekniske specifikationer:

3262000 Takeuchi TB290

Dimensioner og vægt		
Maskinvægt (m/gummibælter)	kg	8.800
Total længde	mm	6.660
Total højde	mm	2.565
Fri højde	mm	360
Jordtryk	kPa/kgf/cm ²	37,9/0,38
Motor		
Effekt ISO9249	HK ved o/min	71,6/2.000
Effekt ISO9249	kW ved o/min	52,0/2.000
Brændstofstank, kapacitet	l	120,0
Hydraulik - ekstra udtag		
Olieflow	l/min	100,0
Hydrauliktryk	MPa/kgf/cm ²	20,6/210
Betjening		
Maks. gravekraft på gravearm	daN/kgf	3.630/3.701
Maks. brydekraft på graveskovl	daN/kgf	5.910/6.027
Bom svingvinkel (venstre/højre)	grader	70/60
Kørehastighed (lav-høj)	km/t	2,5-4,8
Krørehastighed	o/min	10,3
Løftekapacitet over dozerblad, max	kg	1.041
Løftekapacitet over siden, max	kg	779

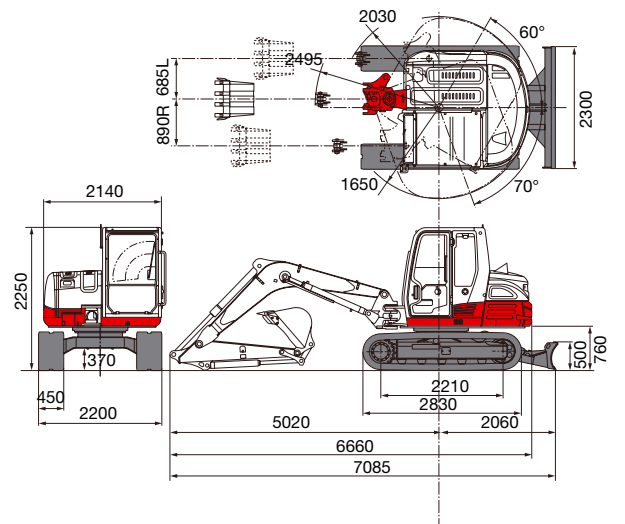
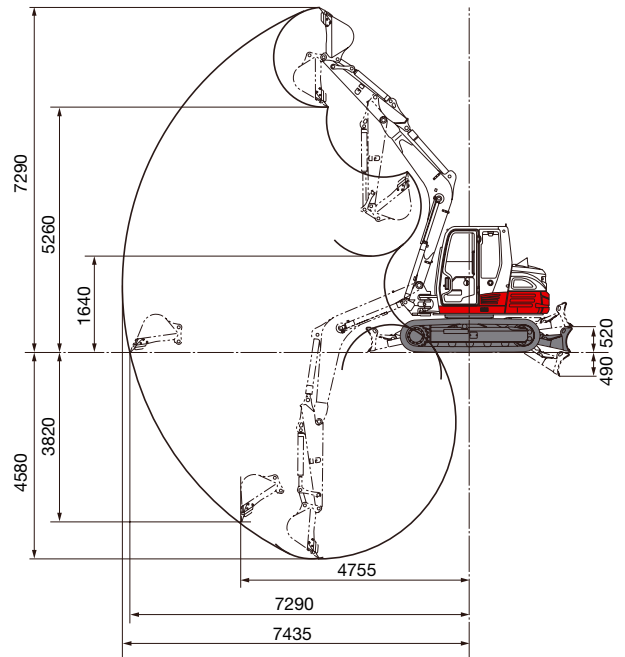

OBS: Ovenstående er vejledende og vi tager forbehold for trykfejl.